

ASA Kompressor TurboMex™ TM12

Stand : 09/2003

Technische Daten :

Beschreibung :

Den Kern des TurboMex™ TM12 bildet ein Radialverdichter. Über einen Riementrieb wird der Lader motorseitig angetrieben. Das Getriebe mit einer Übersetzung ins Schnelle treibt dann die Wälzlager gelagerte Verdichterwelle auf bis zu 90.000 1/min. Der Lader ist nicht kontinuierlich im Kraftfluß. Das Anlaufen wird via Fliehkraftkupplung gesteuert und wird auf den jeweiligen Fahrzeug- / Motortyp individuell abgestimmt

Abmessungen :

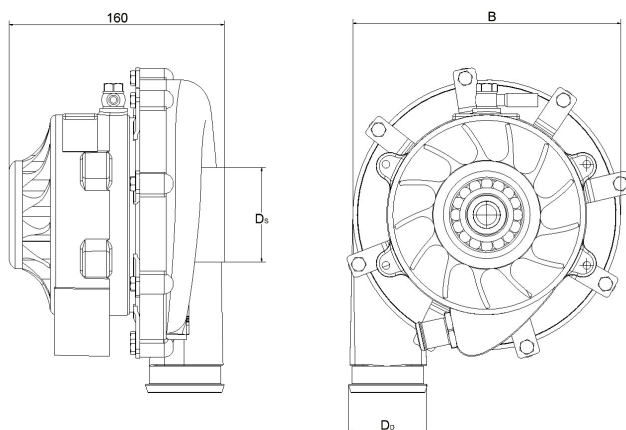

Bezeichnung	Durchmesser [mm]		Breite [mm]	Gewicht [kg]
	Saugstutzen	Druckstutzen		
TM 12	70	50	191	6,2

Getriebe :

Das Getriebe ist so klein wie möglich aber so groß wie nötig konstruiert und ausgelegt. Es handelt sich somit um ein konzentrisches Stirnradgetriebe welches mit geringem Bauvolumen die Übersetzungen realisiert. Durch den Einsatz der Wälzkugellager und der optimierten Zahngeometrie erreicht man emissions- und verlustarme Getriebe.

Daten :

für Motorhubraum : 1,6 - 3,2 l
 Massenstrom : max. 1200 kg/h
 Max. Druckverhältnis : 3.3:1 (gem. Kennfeld)
 Max. Drehzahl Standardlager : 90.000 1/min
kurzfristig 100.000 1/min
 Lagerung : Wälzkugellager
 Material : Aluminium / Stahl.

Kennfeld :

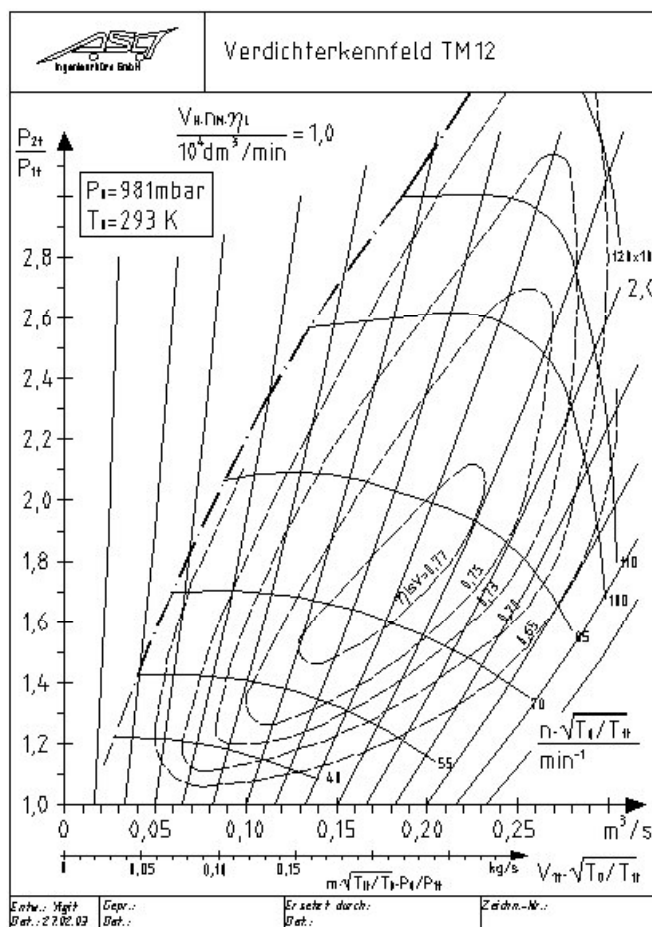

Ölversorgung :

Der TurboMex ist am Motorschmierölkreislauf nach dem Filter anzuschließen. Erlaubt sind additierte Mehrbereichsmineralöle, sowie synthetische Öle, die vom Motorenhersteller nach SAE_Viskositätsklassen (DIN 51511) ausgesucht wurden. Der Schmieröldurchsatz soll maximal 1,0 l/min bei 4,0 bar betragen. Es ist ausschließlich die mitgelieferte Hohlschraube mit Blende zu verwenden. Die Schmieröltemperatur darf 130 °C nicht überschreiten. Der Leitungsquerschnitt im Ablauf muss mindestens 227 mm betragen, was der lichten Weite eines kreisförmigen Durchmessers von 17mm entspricht. Die Leitung ist stetig abwärts geneigt zu verlegen und oberhalb des Motorölpfemes einzuführen.

! techn. Änderungen vorbehalten !

ASA Ingenieurbüro
 Sankt Mauritius Str. 2
 86561 Autenzell



Tel.: +49 8252 90888-0 (Zentrale)
 Tel.: +49 8252 90888-33 (Vertrieb)
 Fax.: +49 8252 90888-88
 Email: info@a-s-a.de